

**CLARK**

# GTS

20/25/30/33



Máxima Capacidad de Carga  
4000 / 5000 / 6000 / 6600 lbs.  
(2000 / 2500 / 3000 / 3300 kg)

**CLARK**

- El mástil del GTS20-33 permite una visión clara y está disponible en las versiones estándar, Hi-Lo y Triplex. Las vigas estrechas entrelazadas y de alta resistencia proporcionan una gran fuerza incluso bajo la carga más pesada.

- El sistema hidrostático de dirección asistida hace que la dirección sea más fácil, con un bloqueo total alcanzado en unas pocas vueltas del volante. Los impactos de caminos con baches están amortiguados.



- Frenos de disco húmedos estándar**
- Sellados y enfriados con aceite para un funcionamiento suave.
  - Reducción del esfuerzo del pedal de freno en comparación con los frenos de tambor.
  - Menores costos de mantenimiento en comparación con los frenos de tambor, menos tiempo de inactividad.

El conductor accede al compartimento de diseño ergonómico a través de un escalón de metal antideslizante grande, bajo y perforado.

**De fácil servicio, extremadamente confiable, excepcionalmente durable**

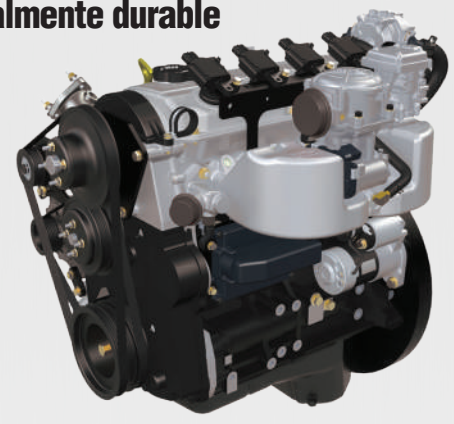

La serie CLARK GTS (GTS 20-33) impresiona con una construcción sólida y componentes de alta calidad. Con frenos de disco mojados y una transmisión dividida estándar en todos los modelos; esta serie es extremadamente confiable y duradera. Y lo más importante, el costo total de propiedad que se reduce significativamente ya que el mantenimiento de los frenos es mínimo. Las unidades de la serie GTS20-33 son de calidad diseñada para distribución, fabricación y almacenamiento de todo tipo.



# 95%

Las palancas y el asiento con suspensión hidráulica montados en la cubierta del gran compartimiento del operador están diseñados para maximizar la comodidad del operador y acomodar fácilmente hasta el noventa y cinco por ciento de la población adulta del mundo.

La serie GTS está diseñada para llevar a cabo cualquier tarea que se encuentre en su camino. Los frenos de disco húmedos estándar (sellados y enfriados con aceite) garantizan el mejor rendimiento de frenado posible. En comparación con los frenos de tambor, se necesita menos esfuerzo del pedal, una ventaja real para las aplicaciones de horarios prolongados. Muchas configuraciones diferentes están disponibles, de esta manera la serie GTS se puede equipar individualmente para adecuarla a cualquier aplicación.

**Máxima visibilidad + Mínima Fatiga =  
Máxima Seguridad - Integridad del Producto**



- **EL SISTEMA CLARK PartsPRO®Plus** es nuestra herramienta líder de documentación electrónica de partes y servicios que provee a nuestros distribuidores con un rápido y preciso método de identificación de partes de cada montacargas CLARK que hemos construido desde 1961. PartsPRO®Plus asegura la disponibilidad de la información técnica más reciente y tiene la habilidad de crear manuales de partes específicos para su flota de diferentes unidades CLARK, haciendo fácil y simple identificar y ordenar las partes correctas a través de su distribuidor local CLARK. La pieza correcta CLARK — La Primera Vez y Siempre

**PARTES CONFIABLES  
=  
MONTACARGAS CONFIABLES**

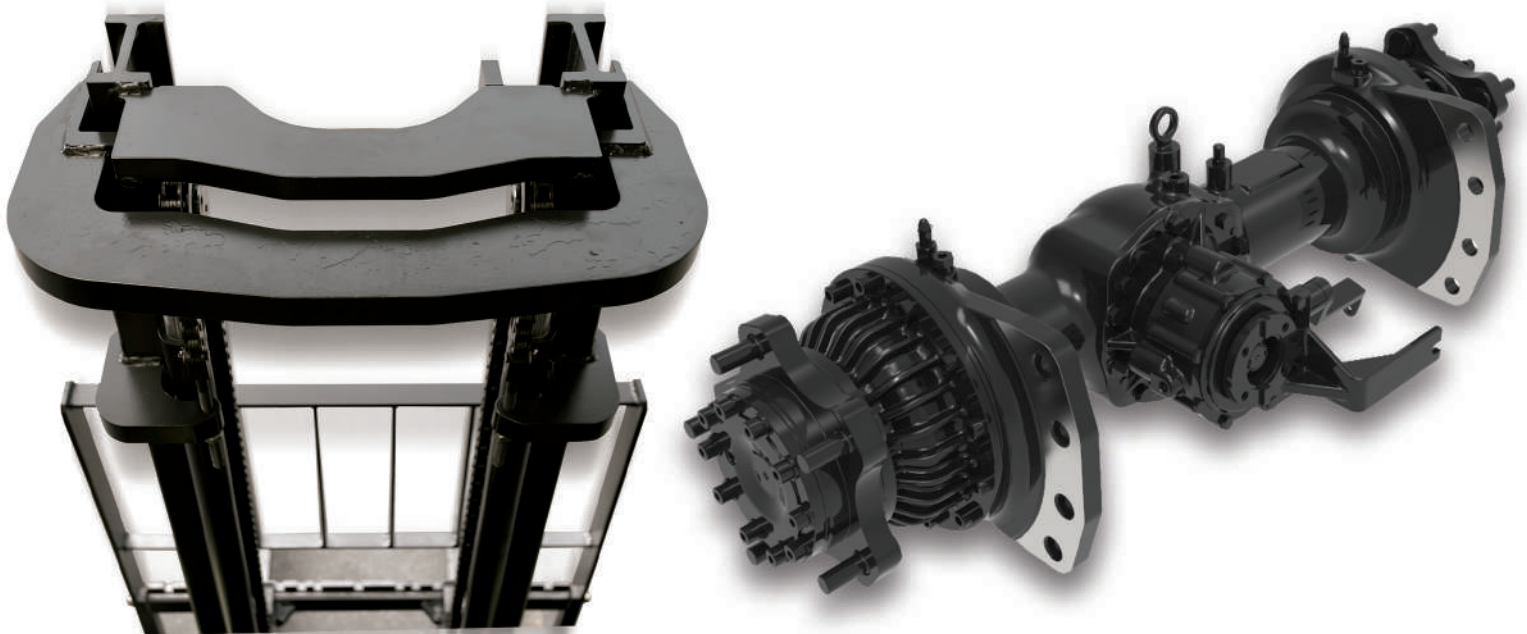

## **Gran Durabilidad y Alto Rendimiento en las Aplicaciones más Demandantes**

Rieles retráctiles y “columnas” más delgadas maximizan la visión del operador al frente de la unidad. Las barras de seguridad del techo de la cabina corren paralelas a la visión del operador, lo que resulta en una visión clara sin obstáculos. Válvulas hidráulicas tipo amortiguador que reducen el choque de componentes en la elevación y el descenso y reduce el silencio y la vibración.

# DATOS GENERALES Y DIMENSIONES

## Tabla del Mástil

|   | Altura Máxima de la Horquilla |      | Altura Total Mástil Abajo <sup>1</sup> |      | Altura Libre de la Horquilla <sup>4</sup> |      | Inclinación del Mástil <sup>2</sup><br>B°/F° |
|---|-------------------------------|------|--|------|---|------|--|
|   | in                            | mm   | in                                     | mm   | in  | mm   |  |
| <b>GTS20/25 Estándar</b>                  |                               |      |  |      |   |      |  |
| •   | 130                           | 3300 | 87.3                                   | 2218 | 4.3                                       | 110  | 10/6   |
|   | 146                           | 3725 | 96.6                                   | 2455 | 4.3                                       | 110  | 10/6   |
|   | 152                           | 3860 | 99.6                                   | 2530 | 4.3                                       | 110  | 10/6   |
| <b>GTS30 Estándar</b>                     |                               |      |  |      |   |      |  |
|   | 130                           | 3300 | 87.9                                   | 2233 | 4.3                                       | 110  | 10/6   |
| •   | 146                           | 3725 | 97.2                                   | 2470 | 4.3                                       | 110  | 10/6   |
|   | 152                           | 3860 | 100.2                                  | 2545 | 4.3                                       | 110  | 10/6   |
| <b>GTS33 Estándar</b>                     |                               |      |  |      |   |      |  |
| •   | 125                           | 3165 | 85.8                                   | 2180 | 4.5                                       | 115  | 10/6   |
|   | 141                           | 3590 | 97.2                                   | 2470 | 4.5                                       | 115  | 10/6   |
|   | 147                           | 3725 | 100.1                                  | 2545 | 4.5                                       | 115  | 10/6   |
| <b>GTS20/25 Mástil Triple<sup>3</sup></b> |                               |      |  |      |   |      |  |
| •   | 189                           | 4800 | 85.2                                   | 2165 | 37.2                                      | 946  | 5/6  |
|   | 205                           | 5210 | 90.7                                   | 2305 | 42.7                                      | 1086 | 5/3  |
|   | 217                           | 5520 | 96.6                                   | 2455 | 48.6                                      | 1236 | 5/3  |
| <b>GTS30 Mástil Triple<sup>3</sup></b>    |                               |      |  |      |   |      |  |
| •   | 189                           | 4800 | 85.8                                   | 2180 | 37.8                                      | 961  | 5/6  |
|   | 205                           | 5210 | 91.3                                   | 2320 | 43.3                                      | 1101 | 5/3  |
|   | 217                           | 5520 | 97.2                                   | 2470 | 49.2                                      | 1251 | 5/3  |
| <b>GTS30 Mástil Triple<sup>3</sup></b>    |                               |      |  |      |   |      |  |
| •   | 182                           | 4620 | 85.8                                   | 2180 | 35.8                                      | 911  | 5/6  |
|   | 198                           | 5030 | 91.3                                   | 2320 | 43.3                                      | 1101 | 5/3  |
|   | 210                           | 5340 | 97.2                                   | 2470 | 49.2                                      | 1251 | 5/3  |
| <b>GTS20/25 Hi-Lo</b>                     |                               |      |  |      |   |      |  |
| •   | 128                           | 3255 | 85.2                                   | 2165 | 37.2                                      | 946  | 5/6  |
|   | 139                           | 3530 | 90.7                                   | 2305 | 42.7                                      | 1086 | 5/6  |
|   | 148                           | 3760 | 96.6                                   | 2455 | 48.6                                      | 1236 | 5/6  |
| <b>GTS30 Hi-Lo</b>                        |                               |      |  |      |   |      |  |
| •   | 128                           | 3255 | 85.8                                   | 2180 | 37.8                                      | 961  | 5/6  |
|   | 139                           | 3530 | 91.3                                   | 2320 | 43.3                                      | 1101 | 5/6  |
|   | 148                           | 3760 | 97.2                                   | 2470 | 49.2                                      | 1251 | 5/6  |

### • Indica Especificaciones Comunes Preferentes

- 1 Para la altura total con el mástil levantado agregue 48 pulg. (1220 mm) para el máximo de altura de la horquilla
- 2 Inclinación estándar mostrada. Contacte a su representante CLARK para más información y opciones de inclinación.
- 3 Para la altura total con el mástil contraído con dual drive en los C40, C45 & C50s, reste 1.1" (28 mm). El C55 ies mostrado con dual drive
- 4 La altura libre de la horquilla es sin el respaldo de carga

Para obtener información de otros modelos disponibles contacte a su distribuidor CLARK.

### Notas

Los motores y componentes del tren de potencia pueden variar en eficiencia y/o potencia en ±5%. El rendimiento que se representa en esta tabla muestra valores nominales que son obtenidos en condiciones normales de funcionamiento.

### ANSI/ITSDF y Clasificaciones de Seguridad

Estos montacargas cumplen con las normas de seguridad, parte III, de la-ANSI/ITSDF B56.1 (Instituto Nacional de Estándares Americanos) Clasificación UL de Underwriters Laboratories, Inc., respecto de riesgos de choque eléctrico e incendio solamente. Disponibilidad: Tipo D estándar, tipo GLP (gas licuado de petróleo). Para mayor información contactar a su representante de Clark.

Los usuarios deben tener presente y cumplir los códigos y reglamentaciones que rigen el adiestramiento de operadores, uso, operación y mantenimiento de montacargas industriales eléctricos, incluidos:

- ANSI/ITSDF B56.1
- NFPA 505, norma de seguridad contra incendios para montacargas industriales eléctricos: designaciones de tipos, áreas de uso, mantenimiento y operación.
- Reglamentaciones de OSHA (Administración de Seguridad y Sanidad Ocupacional) que puedan regir.

Póngase en contacto con su concesionario de montacargas CLARK para solicitar más información, incluidos los programas de adiestramiento de operadores y sistemas auxiliares de advertencia visual y auditiva, extintores de incendio, etc. que están disponibles según las aplicaciones y las necesidades específicas de cada usuario.

Las especificaciones, los equipos, los datos técnicos, las fotos y las ilustraciones se basan en información existente al momento de la impresión y están sujetos a cambios sin notificación previa. Algunos productos pueden mostrarse con equipos opcionales.

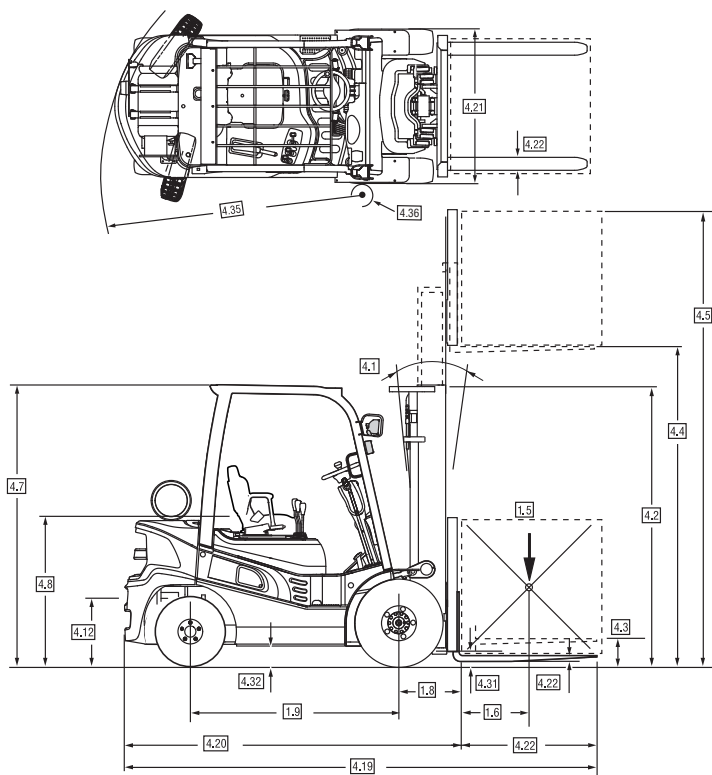

Para los datos correspondientes véase la Carta de Especificaciones



# ESPECIFICACIONES ESTÁNDAR GTS/20/25/30/33

|                  |                                      |   |                                |                            |                            |                              |                             |
|------------------|--------------------------------------|---|--------------------------------|----------------------------|----------------------------|------------------------------|-----------------------------|
| Especificaciones | 1.1                                  | Fabricante  |                                | CLARK                      | CLARK                      | CLARK                        | CLARK                       |
|                  | 1.2                                  | Modelo  |                                | GTS20L                     | GTS25L                     | GTS30L                       | GTS33L                      |
|                  | 1.3                                  | Unidad de fuerza, Diesel, L.P. Gas                              |                                | LPG                        | LPG                        | LPG                          | LPG                         |
|                  | 1.4                                  | Tipo de operador, de pie, sentado                               |                                | Operador Sentado           | Operador Sentado           | Operador Sentado             | Operador Sentado            |
|                  | 1.5                                  | Capacidad de carga máxima admisible                             | lbs(kg)                        | 4000 (2000)                | 5000 (2500)                | 6000 (3000)                  | 6600 (3300)                 |
|                  | 1.6                                  | Distancia del centro de la carga                                | pulg(mm)                       | 24 (500)                   | 24 (500)                   | 24 (500)                     | 24 (500)                    |
|                  | 1.8                                  | Distancia del centro de la carga al centro del primer eje       | pulg(mm)                       | 18.3 (465)                 | 18.3 (465)                 | 18.7 (475)                   | 8.9 (480)                   |
|                  | 1.9                                  | Distancia entre ejes  | pulg(mm)                       | 63.8 (1620)                | 63.8 (1620)                | 66.9 (1700)                  | 66.9 (1700)                 |
| Peso             | 2.1                                  | Sin carga   | lbs(kg)                        | 7769 (3524)                | 8552 (3879)                | 9942 (4238)                  | 9802 (4446)                 |
|                  | 2.2                                  | Ejes frontal / Trasero Cargado                                  | lbs(kg)                        | 9281 (4210)/ 1971 (894)    | 10776 (4888)/ 2361 (1071)  | 12687 (5755)/ 2343 (1063)    | 13944 (6325)/ 2207 (1001)   |
|                  | 2.3                                  | Ejes frontal / Trasero Descargado                               | lbs(kg)                        | 3609 (1637)/ 4160 (1887)   | 3351 (1520)/ 5200 (2359)   | 3653 (1657)/ 5690 (2581)     | 3759 (1705)/ 6043 (2741)    |
| Llantas          | 3.1                                  | Tipo de Llanta<br>P=neumáticas, C=sólidas, S=neumáticas sólidas |                                | P                          | P                          | P                            | P                           |
|                  | 3.2                                  | Tamaño de llanta, frontales                                     | pulg.                          | 7.00x12 - 14PR             | 7.00x12 - 14PR             | 28x9x15 - 14PR               | 28x9x15 - 14PR              |
|                  | 3.3                                  | Tamaño de llanta, Traseras                                      | pulg.                          | 6.00x9 - 10PR              | 6.00x9 - 10PR              | 6.50x10 - 12PR               | 6.50x10 - 12PR              |
|                  | 3.5                                  | Ruedas, número (x=accionadas)                                   |                                | 2x/2                       | 2x/2                       | 2x/2                         | 2x/2                        |
|                  | 3.6                                  | Ancho llantas delanteras  | pulg(mm)                       | 39.2 (996)                 | 39.2 (996)                 | 40.5 (1029)                  | 40.5 (1029)                 |
|                  | 3.7                                  | Ancho llantas traseras  | pulg(mm)                       | 35.6 (904)                 | 35.6 (904)                 | 35.6 (904)                   | 35.6 (904)                  |
| Dimensiones      | 4.1                                  | Inclinación mástil (Atras-Frente)                               | grados                         | 10/6                       | 10/6                       | 10/6                         | 10/6                        |
|                  | 4.2                                  | Altura con mástil bajo  | pulg(mm)                       | 85.3 (2165)                | 85.3 (2165)                | 85.9 (2180)                  | 85.9 (2180)                 |
|                  | 4.3                                  | Altura libre de la horquilla                                    | pulg(mm)                       | 4.3 (110)                  | 4.3 (110)                  | 4.3 (110)                    | 4.5 (115)                   |
|                  | 4.4                                  | Altura máxima de la horquilla                                   | pulg(mm)                       | 126 (3195)                 | 126 (3195)                 | 126 (3195)                   | 125 (3165)                  |
|                  | 4.5                                  | Altura con mástil extendido                                     | pulg(mm)                       | 174 (4420)                 | 174 (4420)                 | 174 (4420)                   | 173 (4394)                  |
|                  | 4.7                                  | Hasta la parte superior de la protección alta                   | pulg(mm)                       | 85.4 (2170)                | 85.4 (2170)                | 85.8 (2180)                  | 85.8 (2180)                 |
|                  | 4.8                                  | Altura del suelo al asiento del operador                        | pulg(mm)                       | 44.8 (1139)                | 44.8 (1139)                | 44.8 (1139)                  | 44.8 (1139)                 |
|                  | 4.12                                 | Altura de enganche  | pulg(mm)                       | 14.2 (360)                 | 14.2 (360)                 | 14.2 (360)                   | 14.2 (360)                  |
|                  | 4.19                                 | Largo hasta el frente de la horquilla                           | pulg(mm)                       | 143.8 (3653)               | 147.5 (3747)               | 151.8 (3857)                 | 153.3 (3895)                |
|                  | 4.20                                 | Largo (sin contar la horquilla)                                 | pulg(mm)                       | 101.7 (2583)               | 105.4 (2677)               | 109.7 (2787)                 | 111.2 (2825)                |
|                  | 4.21                                 | Ancho   | pulg(mm)                       | 46.7 (1185)                | 46.7 (1185)                | 49.2 (1250)                  | 49.2 (1250)                 |
|                  | 4.22                                 | Horquillas, espesor x ancho x largo                             | pulg(mm)                       | 1.75x4x42<br>(45x100x1070) | 1.75x4x42<br>(45x100x1070) | 1.75x4.8x42<br>(45x122x1070) | 2.0x4.8x42<br>(50x122x1070) |
|                  | 4.23                                 | Carro Porta-Horquillas  |                                | Tipo Gancho (Hook)         | Tipo Gancho (Hook)         | Tipo Gancho (Hook)           | Tipo Gancho (Hook)          |
|                  | 4.24                                 | Espacio de la horquilla   | pulg(mm)                       | 41.0 (1041)                | 41.0 (1041)                | 41.0 (1041)                  | 45 (1143)                   |
|                  | 4.31                                 | Altura mínima inferior con carga                                | pulg(mm)                       | 5.3 (135)                  | 5.3 (135)                  | 5.9 (150)                    | 5.9 (150)                   |
|                  | 4.32                                 | Altura libre inferior en el centro de la distancia entre ejes   | pulg(mm)                       | 6.1 (155)                  | 6.1 (155)                  | 6.5 (165)                    | 6.5 (165)                   |
|                  | 4.34                                 | Ángulo de ataque (Agregar peso, largo y libramiento)            | pulg(mm)                       | 108.5 (2755)               | 112.0 (2845)               | 116.3 (2955)                 | 117.7 (2990)                |
|                  | 4.35                                 | Radio de giro externo   | pulg(mm)                       | 90.2 (2290)                | 93.7 (2380)                | 97.6 (2480)                  | 98.8 (2510)                 |
| 4.36             | Radio de giro interno                | pulg(mm)  | 9.2 (233)                      | 9.2 (233)                  | 8.9 (227)                  | 10.4 (264)                   |                             |
| Rendimiento      | 5.1                                  | Velocidad crucero (con carga / sin carga)                       | mph (kph)                      | 10.7 (17.2)/ 11.4 (18.3)   | 10.5 (16.9)/ 11.4 (18.3)   | 11.4 (18.3)/ 12.1 (19.5)     | 12.2 (19.6)/ 12.8 (20.6)    |
|                  | 5.2                                  | Velocidad de elevación (con carga / sin carga)                  | fpm(ms)                        | 106.3 (0.54)/ 110.2 (0.56) | 104.3 (0.53)/ 110.2 (0.56) | 102.4 0.52/ 110.2 (0.56)     | 100.4 0.51/ 110.2 (0.56)    |
|                  | 5.3                                  | Velocidad de descenso (con carga / sin carga)                   | fpm(ms)                        | 106.3 (0.54)/ 98.4 (0.50)  | 106.3 (0.54)/ 98.4 (0.50)  | 106.3 (0.54)/ 98.4 (0.50)    | 98.4 (0.50)/ 84.6 (0.43)    |
|                  | 5.6                                  | Tracción de la barra de enganche <sup>1</sup>                   | lbs(N)                         | 4713 (20967)               | 4746 (21114)               | 4317 (19201)                 | 3966 (17642)                |
|                  | 5.8                                  | Capacidad de maniobra (con carga / sin carga) <sup>1</sup>      | %                              | 43.5/ 24.2                 | 37.0/ 21.0                 | 29.0                         | 24.0/ 17.6                  |
|                  | 5.10                                 | Freno de servicio   |                                | Frenos Húmedos             | Frenos Húmedos             | Frenos Húmedos               | Frenos Húmedos              |
| Tren de Potencia | 7.1                                  | Fabricante / Tipo   |                                | PSI                        | PSI                        | PSI                          | PSI                         |
|                  | 7.2                                  | Potencia máxima admisible a SAE J1349                           | HP/kW @ rpm                    | 64 (47.9)                  | 64 (47.9)                  | 64 (47.9)                    | 64 (47.9)                   |
|                  | 7.3                                  | RPM admisible   | rpm                            | 2500                       | 2500                       | 2500                         | 2500                        |
|                  | 7.4                                  | Número de cilindros / desplazamiento                            | # / pulg <sup>3</sup> (Litros) | 4/146(2.4)                 | 4/146(2.4)                 | 4/146(2.4)                   | 4/146(2.4)                  |
| 8.2              | Presión operacional para aditamentos | psi/bar   | Ajustables                     | Ajustables                 | Ajustables                 | Ajustables                   |                             |
| 8.4              | Nivel de sonido al operador          | dB(A)   | 79                             | 79                         | 79                         | 79                           |                             |

Notas: <sup>1</sup> Se Asume un coeficiente de tracción de 0.6



## MÁS DE 100 AÑOS DE INOVACIONES EN EL MANEJO DE MATERIALES

Un centenario es un hito importante que no solo celebra la longevidad, sino que atestigua la fortaleza de la marca CLARK a través de las generaciones. Esto se refleja en los más de un millón de montacargas fabricados por CLARK Material Handling Company en los últimos 100 años. Aún más poderoso que la cantidad de unidades construidas es el legado de innovación de la compañía. Comenzó en 1917 cuando los empleados de CLARK Equipment Company construyeron un sencillo carrito de supermercado de tres ruedas para transportar arena y piezas fundidas entre edificios en su planta de Buchanan, Michigan. El "Trutractor", como se nombró al carrito de supermercado motorizado, se convirtió



en el primer camión de manejo de material de combustión interna y fue un gran éxito. El camión industrial nació y en el proceso CLARK desarrolló el primer elevador hidráulico. A través de los años, muchos inventos extraordinarios siguieron, entre ellos el armazón vertical en forma de I, el protector superior y el sistema de sujeción del operador. Los principios fundadores de Eugene B. Clark siguen siendo ciertos: "Intenta construir siempre lo mejor; nunca se contente con tan bueno". Hoy, la compañía se mantiene enfocada en un futuro brillante y las tecnologías y tendencias que impulsan la industria de manejo de materiales en todo el mundo.

Un Propósito, Una Marca, Un Legado, Un Siglo.

**Montacargas del Valle de México**  
55 5583 0055  
Lada sin costo **800-00-MONTA**  
ventas@montacargas.com.mx  
Massenet No 206, Col. Peralvillo, CDMX, CP: 06220  
[www.montacargas.com.mx](http://www.montacargas.com.mx)

**CLARK MATERIAL HANDLING COMPANY**  
North American Headquarters  
700 Enterprise Drive • Lexington, KY 40510  
866-252-5275 • [www.clarkmhc.com](http://www.clarkmhc.com)



**Para Encontrar un Distribuidor Autorizado CLARK, Visítenos en [www.clarkmhc.com](http://www.clarkmhc.com)**

**GTS20/25/30/33**  
59-894-0346SP Impreso en USA OTP07171K  
© 2018 CLARK Material Handling Company