

FD-70CT

MONTACARGAS DE COMBUSTIÓN INTERNA A DIESEL

MULTI LIFT[®]

www.multilift.com.mx

POTENCIA Y PRODUCTIVIDAD

El nuevo montacargas **MULTILIFT FD-70CT** tiene un potente motor Cummins de Diesel.

Cuenta con capacidad de **7 toneladas** y una altura de levante de **4.35 metros**.

Este montacargas es ideal para aplicaciones de alto desempeño y manejo de grandes cantidades de carga.



● Mástil triplex con altura máxima de 4.35 metros.

● Potente motor Cummins de Diesel, modelo QSB 4.5.

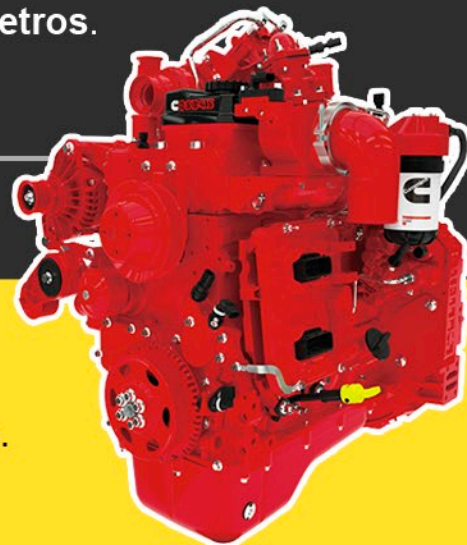

● Desplazador Lateral incluido.



● Compartimento separado del sistema eléctrico.

● Opción de colocar frenos de disco húmedos en aceite.

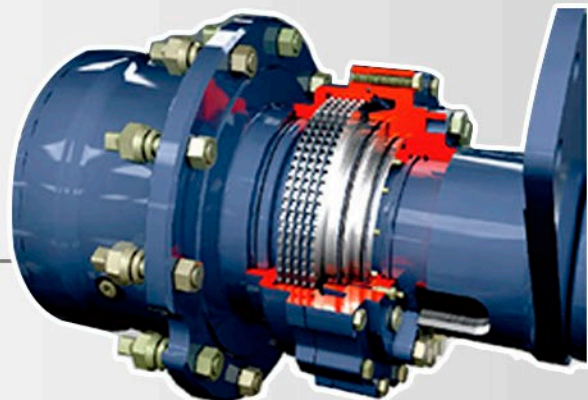

FD-70CT

MONTACARGAS DE COMBUSTIÓN INTERNA A DIESEL



www.multilift.com.mx

Fácil de estacionar



Freno de estacionamiento fácilmente ajustable.

Seguridad para el operador



Luces delanteras y traseras. Incluye torreta estroboscópica.

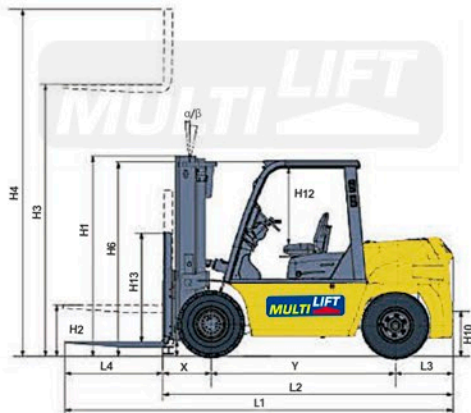

Ast: Pasillo con carga
a: margen de seguridad
b: longitud de la carga

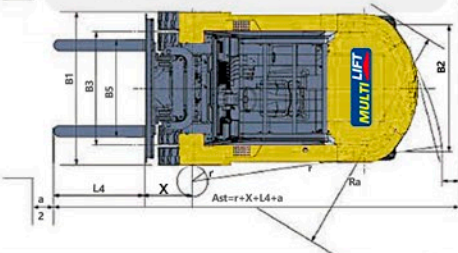

MODELO		FD-70CT
Capacidad		7000 kg
Tipo de mástil		TRIPLEX
Centro de carga		600 mm
Altura de levante	H3	4350 mm
Altura con mástil contraído	H1	2585 mm
Levante Libre	H2	1156 mm
Inclinación de mástil	α / β	6° / 6°
Ancho total	B1	2045 mm
Largo total (sin horquillas)	L2	3620 mm
Radio mínimo de giro	Ast	3370 mm
Largo de horquillas	L4	2000 mm
Velocidad de levante con carga		510 mm/s
Velocidad de levante sin carga		540 mm/s
Velocidad de descenso		$\leq 300 \leq 600$ mm/s
Velocidad motriz del montacargas		26 / 30 km/h
Gradabilidad en rampa (carga/sin carga)		29 / 19 %
Batería (Voltaje / Capacidad)		2 X 12/80 V/Ah
Peso total		11250 Kg

Distribuidor autorizado:



Montacargas del Valle de México

55 5583 0055

multilift@mvm.com.mx

Massenet 206, Col. Peralvillo
Cauhtémoc, CDMX, C.P.:06220

www.mvm.com.mx



International Organization for Standardization

