

FBDR-14-ZT Li

MONTACARGAS ELÉCTRICO DOBLE REACH CON BATERÍA DE LITIO



www.multilift.com.mx

DOBLE REACH CON ENERGÍA DE LITIO IMPARABLE

El nuevo montacargas Doble Reach **MULTILIFT FBDR-14-ZT Li** con batería de litio tiene una capacidad de **1350 kg** y alturas de levante configurables de acuerdo a sus necesidades.

Las baterías de litio de última generación Heavy Duty (Alto rendimiento) o Standard Duty (Rendimiento estándar) garantizan la continuidad de sus **operaciones hasta por 3 turnos sin realizar intercambio de baterías.**

Estas baterías de litio son libres de mantenimiento, por lo que no requieren revisar niveles de agua o ácido.



Ideal para pasillos angostos, solo requiere 2.93 m para maniobrar con tarimas estándar.

• Diferentes configuraciones y alturas de mástiles desde **2 hasta 7.6 metros.**

• La **batería de litio** permite cargas rápidas de oportunidad que no dañan su vida útil.

Pantógrafo de doble tijera con alcance de **1.08 m.**

Inclinación de horquillas **3° frente y 4° atrás.**



• Sus llantas de poliuretano le permiten desplazarse con seguridad sin dañar el piso del almacén.

FBDR-14-ZT Li

MONTACARGAS ELÉCTRICO DOBLE REACH CON BATERÍA DE LITIO



www.multilift.com.mx

Visibilidad excepcional



Cabina con máxima visibilidad y amplio espacio que mejoran la operación y seguridad.

Fácil mantenimiento

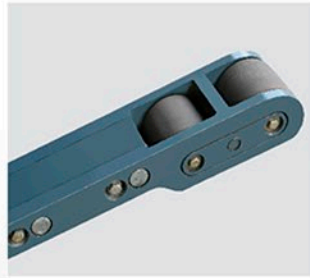

Patas estabilizadoras atornilladas y llantas de carga fáciles de cambiar.

Confort

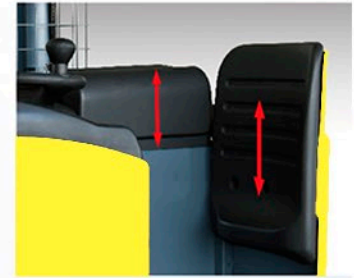

Respaldo y posabrazo ajustables que ayudan a reducir la fatiga.

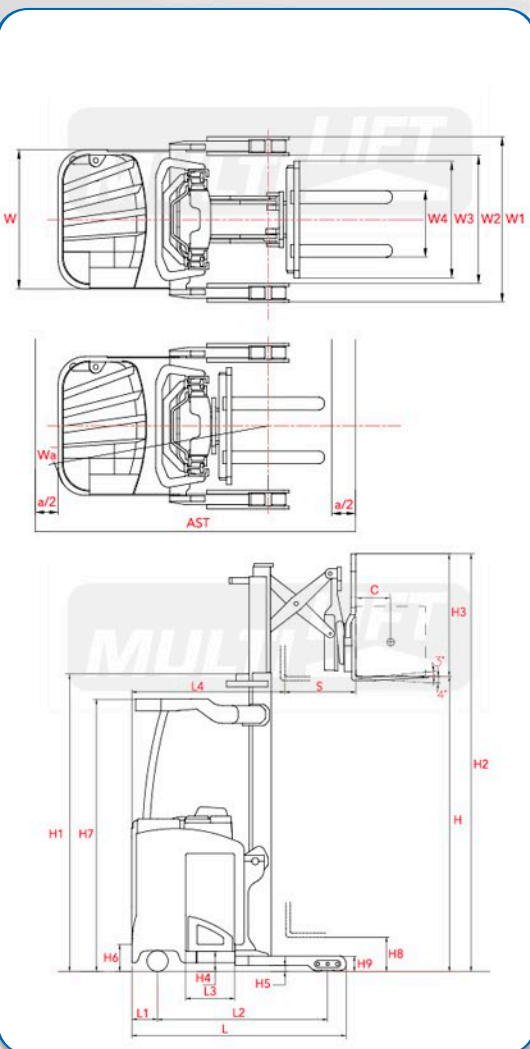

MODELO

FBDR-14-ZT Li

Capacidad		1350 kg
Tipo de mástil		TRIPLEX
Centro de carga	C	600 mm
Altura de levante	H	6095 mm
Altura del mástil contraído	H1	2781 mm
Levante libre	H8	1745 mm
Alcance del Pantógrafo ó Reach	S	1080 mm
Inclinación de frente / atrás		3° / 4°
Largo de chasis sin horquillas	L	1954 mm
Ancho total	W1	2930 mm
Largo de hoquillas	s/e/l	35 x 100 x 970 mm
Claro	H5	50 mm
Radio mínimo de giro (exterior)	Wa	1838 mm
Velocidad motriz con carga / sin carga		10 / 11 km/h
Velocidad de levante con carga / sin carga		330 / 510 mm/s
Velocidad de descenso con carga / sin carga		500 / 500 mm/s
Velocidad de pantógrafo con carga / sin carga		110 / 150 mm/s
Gradeabilidad con carga / sin carga		10 / 15 %
Voltaje		48 V
Peso total con batería / sin batería		3797 / 2930 kg

Distribuidor autorizado:



De clic aquí para buscar un distribuidor autorizado
<https://www.multilift.com.mx/busque-un-distribuidor/>



International
Organization for
Standardization

